

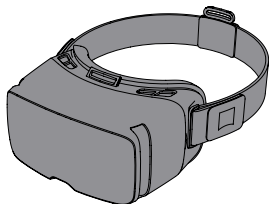

Instrukcja obsługi gogli  
VR ONE Plus

# 1 Zawartość opakowania



Gogle VR ONE Plus (z usuwanym paskiem mocującym i wyjmowaną pianką)

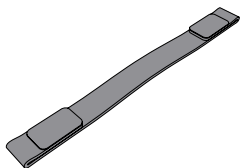

Pasek mocujący

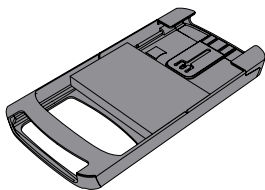

Uniwersalny podajnik na smartfon

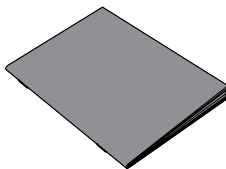

Instrukcja

### 1. Zainstaluj na smartfonie Google Cardboard



Platforma Google Cardboard będzie regularnie polecać nowe aplikacje wirtualnej rzeczywistości. Wszystkie aplikacje zaprogramowane na platformie Google Cardboard są więc **automatycznie** optymalizowane dla ZEISS VR ONE.

### 2. Zeskanuj kod QR



Zeskanuj ten kod QR, aby zoptymalizować wizualne doświadczenie. Smartfon jest teraz skonfigurowany dla ZEISS VR ONE Plus.

### Chcesz więcej wrażeń?



Użyj smartfonu, aby zagłębić się w wirtualnej 360-stopniowej rzeczywistości. Wystarczy odwiedzić App Store lub Google Play, poszukać „wirtualnej rzeczywistości” i wybrać ulubione aplikacje.



Pamiętaj, że korzystanie z każdej aplikacji wirtualnej rzeczywistości może się różnić!



W Google Play lub Apple Store są aplikacje wirtualnej rzeczywistości, które stosują inne techniki do interakcji z wirtualnym światem. W niektórych aplikacjach wykorzystuje się interakcje za pomocą wzroku, inne za pomocą magnesu lub sterowania dotykiem, a do innych będzie potrzebny sterownik Bluetooth.



Pamiętaj także, że rozdzielczość wyświetlacza smartfonów ma wpływ na odbieranie wirtualnej rzeczywistości.

### **Rozdzielczość wyświetlacza**

1280 x 720  
1920 x 1080  
2560 x 1440  
3840 x 2160

### **Doświadczenie wirtualnej rzeczywistości**

o  
+  
++  
+++

## 4 Cechy gogli

Gogle ZEISS VR ONE Plus są wygodne do noszenia i zapewniają świetną optykę dla aplikacji wirtualnej rzeczywistości.



Ręczne regulacje dla różnych odległości między źrenicami nie są konieczne, co sprawia, że ZEISS VR ONE Plus nadaje się także dla osób noszących okulary.

## 5 Instalacja smartfona

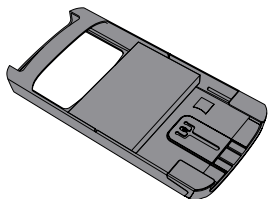

Uniwersalny podajnik

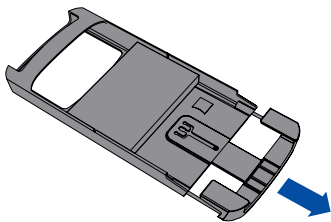

Otwórz podajnik.

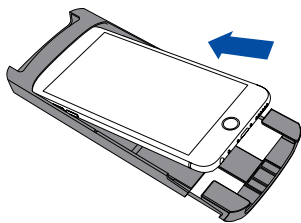

Umieść smartfon\*  
na podajniku.

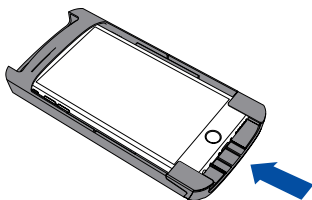

Dociśnij telefon,  
zamykając podajnik.

\*Obsługuje rozmiary wyświetlacza od 4,7 do 5,5 cala. Smartfon musi być także wyposażony w **akcelerometr, żyroskop i kompas**.

## 6 Ustawianie smartfona

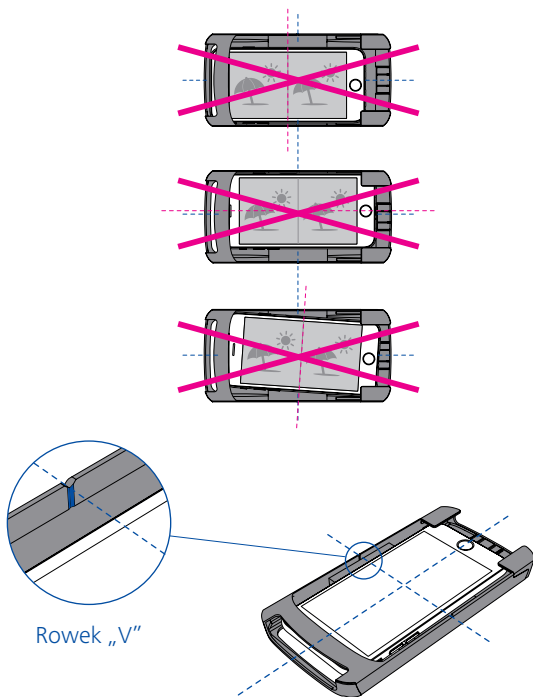

Ułóż wyświetlacz smartfona pionowo do rowka „V” na bocznej ścianie podajnika. Umieść wyświetlacz smartfona **na środku** pod względem wysokości i szerokości.

# 7 Rozpocznij

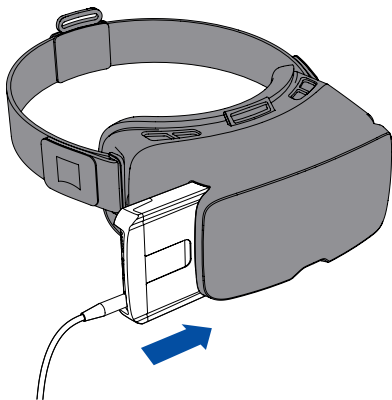



## 8 Zamocuj pasek mocujący, aby zwiększyć komfort noszenia

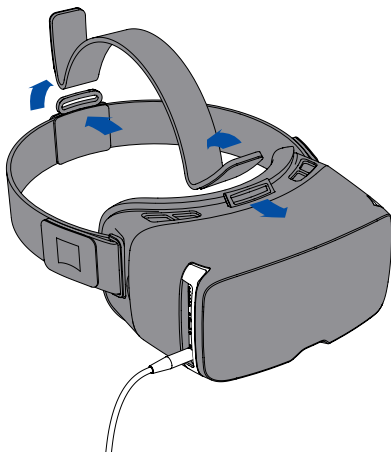

**9** Ustaw VR ONE Plus na głowie i dostosuj pasek mocujący

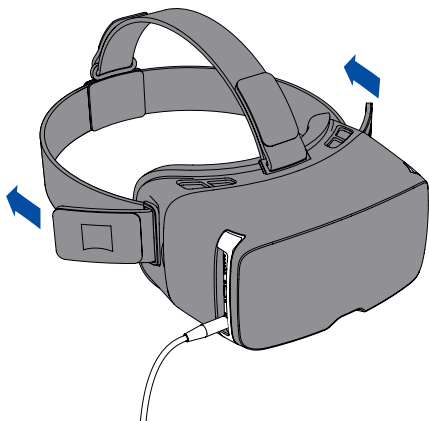

## 10 Wyczyść wewnętrzną powierzchnię soczewek

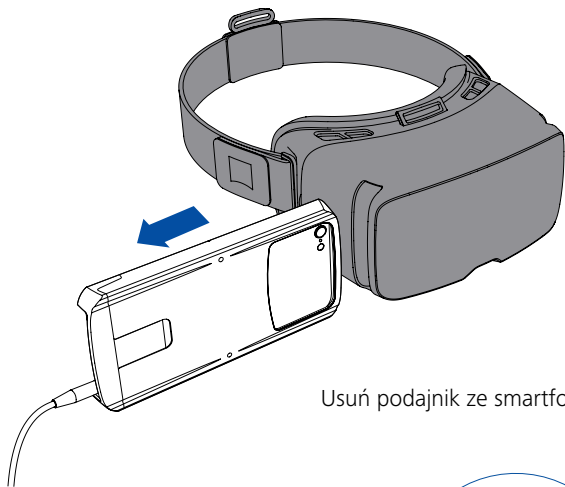

Usuń podajnik ze smartfonem.

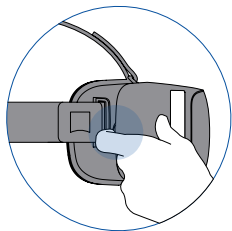

Usuń przednią osłonę  
przy rowkach palców na  
obydwu stronach.

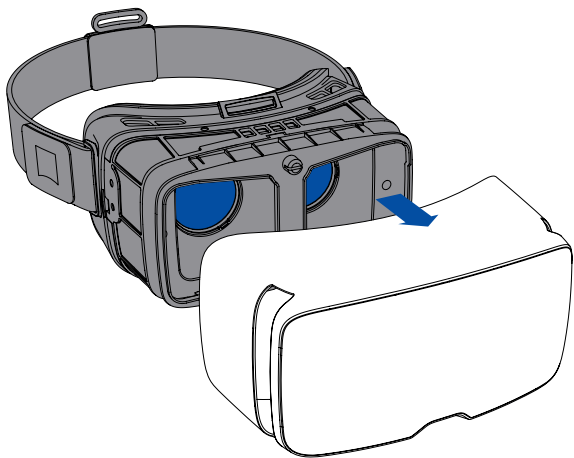

Odłącz przednią osłonę, aby wyczyścić wewnętrzną stronę soczewek za pomocą chusteczki do czyszczenia.



## Ostrzeżenia w zakresie zdrowia i bezpieczeństwa

Należy upewnić się, że wszyscy użytkownicy dokładnie przeczytali poniższe ostrzeżenia przed rozpoczęciem używania zestawu nagłownego. Jakikolwiek użytek produktu oznacza wyrażenie zgody i zastosowanie się do poniższych ostrzeżeń w zakresie bezpieczeństwa. Najnowszą wersję ostrzeżeń w zakresie zdrowia i bezpieczeństwa można znaleźć na naszej stronie internetowej [www.zeiss.com/virtualreality](http://www.zeiss.com/virtualreality)

### Bezpieczeństwo i obsługa

- Nie używać podczas prowadzenia samochodu i wykonywania czynności fizycznych. Używać tylko w bezpiecznym otoczeniu i w pozycji siedzącej. Upewnić się, czy w pobliżu nie znajdują się inne osoby lub obiekty, które mogą ulec uszkodzeniu lub spowodować uraz.
- W przypadku odczuwania symptomów takich jak zawroty głowy, choroba lokomocyjna, zaburzenia percepcyjne, nudności, pogorszenie wzroku, odrętwienie, drganie oczu lub mięśni, utrata przytomności, dezorientacja, ból karku, wszelkiego rodzaju mimowolne ruchy lub skurcze podczas noszenia okularów, należy je zdjąć i skonsultować się z lekarzem przed ich ponownym użyciem.
- Prawdopodobieństwo wystąpienia powyższych symptomów zależy od używanej aplikacji, wyświetlanej treści i typu smartfona.
- Postępować zgodnie z wszystkimi instrukcjami bezpieczeństwa posiadanego smartfona, dotyczących na przykład warunków otoczenia takich jak temperatura i wilgotność, a także zgodności elektromagnetycznej, czyszczenia i ładowania urządzenia.
- Osoby, u których występują poważne stany chorobowe, np. napady drgawkowe, utrata przytomności albo inne symptomy związane z epilepsją, podeszłym wiekiem, ciążą, zezem, migreną, problemami z karkiem lub zawrotami głowy powinny skonsultować się z lekarzem przed użyciem zestawu nagłownego.
- Zdecydowanie zaleca się nadzór osoby dorosłej. Dzieci w wieku poniżej 14 lat nie powinny nigdy używać zestawu nagłownego.
- Należy robić regularne przerwy podczas używania urządzenia przez dłuższe okresy czasu. Po 30 minutach użytkowania zalecamy co najmniej 15 minut przerwy.
- Treść 3D, błyski światła i efekty świetlne mogą powodować napady epilepsji.





Google Play is a trademark of Google Inc.  
Apple, the Apple logo, iPhone and iTunes  
are trademarks of Apple Inc., registered in  
the U.S. and other countries. App Store is  
a service mark of Apple Inc.

© Copyright Carl Zeiss AG 2017

Version 2

Designed by ZEISS in Germany

Made in India

Carl-Zeiss AG

Carl-Zeiss-Straße 22

73447 Oberkochen

Germany

[www.zeiss.com/virtualreality](http://www.zeiss.com/virtualreality)

